

FR MONTAGE de la suspension WRIGHT

1. Passez les fils dans le tube A (110cm de long). Pour diminuer la hauteur de votre suspension, le tube A peut être raccourci au moyen d'une scie à métaux.
2. Vissez le tube A dans le trou fileté de la suspente rectangulaire. Répétez cette opération pour le deuxième tube A.
3. Fixez les manchons B sur le boîtier C et serrez le tout à l'aide des rondelles éventails, des écrous hexagonaux et d'une clé ronde de 13mm.
4. Glissez les manchons B sur les tubes A en faisant suivre les fils électriques. Ajustez la hauteur de la suspension en serrant la petite vis des manchons B à l'aide de la clé Allen qui vous est fournie.
5. Fixez la patère D au plafond et raccordez le fil de terre à la connexion prévue.
6. Raccordez votre arrivée de courant aux connexions électriques de la suspension et fixez le boîtier C sur la patère D à l'aide des deux vis latérales.

NL MONTAGE van de hanglamp WRIGHT

1. Glijd de draden door buis A (110cm lang). Om de hoogte van de hanglamp te verminderen kan de buis A d.m.v. een metaalzaag korter gemaakt worden.
2. Schroef buis A in de voorziene schroefdraad van de rechthoekige zwevende basis. Herhaal deze operatie voor de tweede buis.
3. Bevestig de buizen B aan basis C met behulp van de Grower ringen, de hexagonale moeren en met een ronde sleutel van 13mm.
4. Glijd de buizen B op de buizen A en laat de elektrische draden volgen. Stel de hoogte van de hanglamp in door de kleine schroef van de buizen B vast te draaien door middel van de inbussleutel die meegeleverd is.
5. Bevestig het fixatieplaatje D aan het plafond en bevestig de aarding aan de voorziene aansluiting.
6. Verbind de stroomtoegang aan de elektrische aansluitingen van de hanglamp en bevestig basis C op het fixatieplaatje D met behulp van de 2 zijschroeven.

EN MOUNTING of the suspension WRIGHT

1. Slide the wires through tube A (110cm long). To adjust the height of the suspension, tube A can be made shorter by a metal saw.
2. Screw tube A in the provided screw thread from the rectangular floating base. Repeat this operation for the other tube A.
3. Attach the tubes B to the base C, using the washers and the hexagonal screws and fix everything with a 13mm round key.
4. Slide tubes B on the tubes A and let follow the electric wires. Set the height of the suspension in through tightening the small screw from tubes B with the included Allen wrench.
5. Attach the ceiling plate D to the ceiling and attach the grounding wire to the provided connection.
6. Connect the power access to the electrical connections of the suspension and attach base C on the ceiling plate D using the 2 side screws.

DE MONTAGE der Pendelleuchte WRIGHT

1. Schieben Sie die Drähte durch Rohr A (110cm lange). Um die Pendelleuchte in der Höhe zu verstellen, können Sie Rohr A mittels einer kleinen Metallsäge einkürzen.
2. Schrauben Sie Rohr A in der Gewindebohrung von der hängenden Basis. Wiederholen Sie diesen Vorgang für das andere Rohr A.
3. Befestigen Sie die Rohre B an der Basis C mit den Unterlegscheiben, die Sechskantschrauben und mit einem runden 13mm Schlüssel.
4. Schieben Sie Rohr B auf das Rohr A und lassen Sie die elektrischen Leitungen folgen. Stellen Sie die Höhe von der Pendelleuchte ein durch leichte Befestigung von den Schrauben von den Rohren B, mit dem mitgelieferten Inbusschlüssel.
5. Befestigen Sie die Montageplatte D an der Decke und schließen Sie die Erdung an die zur Verfügung gestellte Verbindung an der Montageplatte an.
6. Schließen Sie die elektrische Zuleitung an die elektrischen Anschlüsse der Pendelleuchte an und fixieren Sie die Basis C auf der Montageplatte D mit den seitlichen Schrauben.

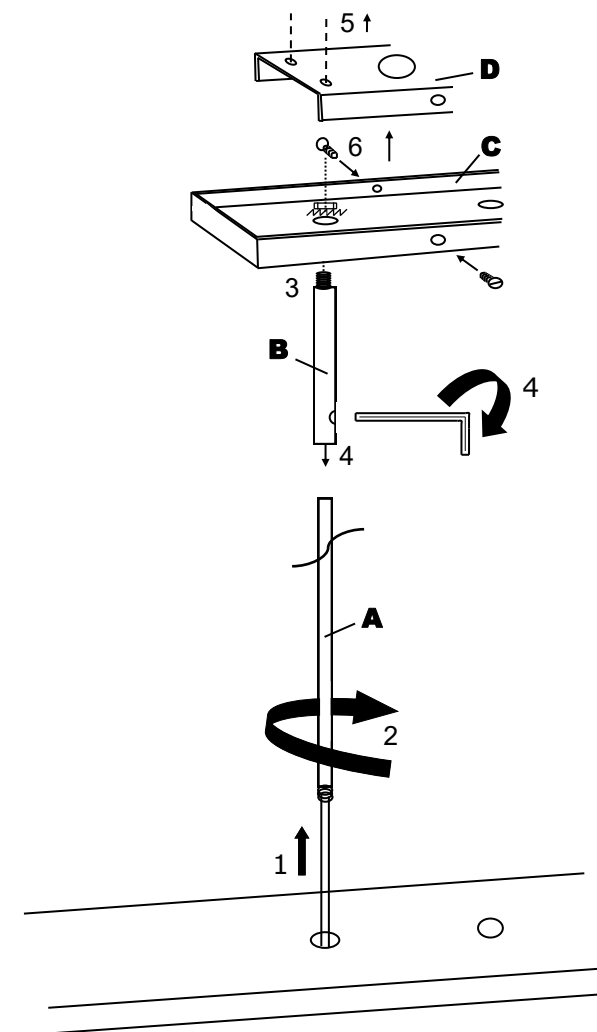



Fabrikant : DAVIDTS LIGHTING – Brussel – België – www.davidts.com

Gebruiksaanwijzingen en veiligheidsinfo (te lezen en te bewaren)

Deze verlichting is gefabriceerd volgens richtlijnen en Europese normen met betrekking tot kwaliteit en veiligheid van verlichtingsarmaturen. Een conformiteitsverklaring CE is beschikbaar en downloadbaar op onze website.

Omschrijving van de verlichting

Verlichting te bevestigen op een muur of aan een plafond met een handvervaardigde lampenkap, verspreidend een zacht en aangenaam licht. Een foto, een tekening en een completere beschrijving van de verlichting zijn beschikbaar op onze website.

Bescherming van het milieu

Onze verpakkingen bestaan voor 100% uit recycleerbaar of herbruikbaar materiaal. De gebruikte gloeilampen moeten teruggebracht worden naar de stortplaats. Deze armatuur is hoofdzakelijk samengesteld uit massieve messing. Dit metaal en ander recycleerbaar elementen zijn volledig. Na beëindiging van de levensduurte en wanneer U dit apparaat deponeert op de stortplaats, zal elk metaal hersmolten en geïntegreerd worden in nieuw metaal.

Installatie van de verlichting

Deze verlichting is enkel bestemd voor binnengebruik, ze dient geïnstalleerd te worden uit de buurt van vocht, spatten en warmtebronnen. Deze armatuur mag geïnstalleerd worden op brandbare oppervlaktes. Voor de installatie dient U ervoor te zorgen dat uw elektrische installatie uitgeschakeld is. Vervolgens de verschillende elementen zorgvuldig uit de verpakking halen.

Al onze armaturen zijn bevestigd aan de muur of plafond met behulp van een fixatieplaat (plaatsing met schroeven en pluggen, niet meegeleverd).

Speciale montage-instructies zijn bijgevoegd met dit document voor sommige van onze verlichtingen. Lees dit aandachtig vooraleer U aan de installatie begint. Indien uw verlichting voorzien is van een fitting + ring, draai dan de ring los om de lampenkap op de armatuur te plaatsen. Als de lampenkap geproduceerd is met een naad, zorg dan ervoor dat deze naad zich bevindt aan de achterzijde van de verlichting. Schroef de ring vast zonder te veel te forceren. Plaats de gloeilamp (niet meegeleverd) voorzichtig in de fitting. Indien nodig, corrigeer de positie van de lampenkap door middel van het zachtjes corrigeren van de metaalstaafjes. Indien U twijfel heeft over de installatie van deze verlichting, contacteer dan een gekwalificeerde elektriker.

De plaatsing of de vervanging van een gloeilamp

Zorg ervoor dat uw elektrische installatie uitgeschakeld is tijdens deze operatie. Indien nodig, laat de oude gloeilamp 10 minuten afkoelen voordat u deze verwijdt. Plaats, zonder te forceren de nieuwe gloeilamp in de fitting. Raak deze niet rechtstreeks aan met de vingers, maar door middel van een doekje (vingerafdrukken verminderen de levensduurte van een gloeilamp). Bij de keuze van de gloeilamp, gelieve altijd alert te zijn voor de maximale, toegestane wattage (W), aangegeven op de labels van de armatuur. Als een LED-lamp, bevestigd in de armatuurdefect is, neem dan contact op met uw verdeler.

Onderhoud van uw lampenkap

Wanneer uw lampenkap bestoft is, gebruik dan enkel een kledingsborstel voor delicate stoffen. Nooit de lampenkap afwrijven met een vochtige doek of met water. Een vlek op de lampenkap verwijdt zich nooit, als U probeert het toch te doen, riskeert U de oppervlakte van de vlek te vergroten. In geval van vernieling kan enkel een nieuwe lampenkap aan uw verlichting de mooiheid en originele klaarheid teruggeven. Om dit te doen, neem contact op met uw verdeler.

Onderhoud van de armatuur

Rook- en stofdeeltjes in de lucht worden aangetrokken door een hittebron en zullen na verloop van tijd aanslag op de armatuur doen ontstaan. Wacht tot de armatuur volledig is afgekoeld. Reinig de armatuur met een blaadje papier, gedrenkt in een product om de vensters te reinigen. Gebruik nooit schuur of oplosmiddelen. Dompel het toestel nooit in het water. Indien de draden van het toestel beschadigd zijn, moet U deze laten vervangen door een gekwalificeerd elektriker. Deze verlichting mag niet gewijzigd worden, op risico van gevaarlijk gebruik.