

FR MONTAGE de la suspension POLARIUS

1. Passez les fils dans un des tubes **A**.
2. Vissez ce tube dans le trou fileté du réflecteur rectangulaire.
3. Glissez le tube **B** dans le tube **A** en faisant suivre les fils électriques. Répétez l'opération pour les autres tubes. Pour diminuer la hauteur de la suspension, les tubes **B** peuvent être raccourcis au moyen d'une petite scie à métaux.
4. Ajustez la hauteur de la suspension en serrant la petite vis du tube **A** à l'aide de la clé Allen qui vous est fournie.
5. Fixez les tubes **B** sur le boîtier **C** à l'aide des rondelles éventails, des écrous hexagonaux et d'une clé ronde de 13mm.
6. Fixez la patère de fixation **D** au plafond et raccordez le fil de terre à la connexion prévue sur la patère.
7. Raccordez votre arrivée de courant aux connexions électriques de la suspension et fixez le boîtier **C** sur la patère de fixation **D** à l'aide des vis latérales.

NL MONTAGE van de hanglamp POLARIUS

1. Glij de draden door één van de buizen **A**.
2. Schroef buis **A** in de voorziene schroefdraad aan de rechthoekige reflector.
3. Schuif buis **B** in buis **A** en laat de elektrische draden volgen. Herhaal deze operatie voor de andere buizen. Om de hoogte van de hanglamp aan te passen kunnen de buizen **B** dmv een metaalzaagje ingekort worden.
4. Stel de hoogte van de hanglamp in door middel van het schroefje van buis **A** vast te draaien met behulp van de inbussleutel die werd meegeleverd.
5. Bevestig de buizen **B** aan basis **C** met behulp van de Grower ringen, de hexagonale moeren en met een ronde sleutel van 13mm.
6. Bevestig de fixatieplaat **D** tegen het plafond en verbind de aardingsdraad aan de voorziene aansluiting op de fixatieplaat.
7. Verbind de stroomtoegang aan de elektrische aansluitingen van de hanglamp en bevestig basis **C** aan de fixatieplaat **D** met behulp van de zijschroeven.

EN MOUNTING of the suspension POLARIUS

1. Slide the wires through one of the tubes **A**.
2. Screw tube **A** in the provided screw thread to the rectangular reflector.
3. Slide tube **B** in tube **A** and let following the electric wires. Repeat this operation for the other tubes. To adjust the height of the suspension, the tubes **B** can be shortened by means of a metal saw.
4. Set the height of the suspension by fixing the screw **A**, using the Allen wrench that was included.
5. Attach the tubes **B** to base **C** using the washers, the hexagonal screws and with a 13mm round key.
6. Attach the fixation plate **D** against the ceiling and connect the ground wire to the provided connection on the fixation plate.
7. Connect the power access to the electrical connections of the suspension and attach box **C** to the fixation plate **D** using the side screws.

DE MONTAGE von de Pendelleuchte POLARIUS

1. Schieben Sie die Drähte durch eine der Rohre **A**.
2. Schrauben Sie die beiden Rohre **A** im zur Verfügung gestellten Gewinde an die rechteckige Reflektor.
3. Schieben Sie das Rohr **B** in das Rohr **A**, und lassen Sie die elektrischen Leitungen folgen. Wiederholen Sie diesen Vorgang auf der anderen Seite. Um die Pendelleuchte in der Höhe zu verstellen, können Sie der Rohre **B** bei mittels einer kleinen Metallsäge einkürzen.
4. Stellen Sie die Höhe von der Pendelleuchte ein durch leichte Befestigung von den Schrauben von den Rohren **A**, mit dem mitgelieferten Inbusschlüssel.
5. Befestigen Sie die Rohre **B** an der Basis **C** mit den Unterlegscheiben, die Sechskantschrauben und mit einem runden 13mm Schlüssel.
6. Befestigen Sie die Montageplatte **D** an der Decke und schließen Sie die Erdung an die zur Verfügung gestellte Verbindung an der Montageplatte an.
7. Schließen Sie die elektrische Zuleitung an die elektrischen Anschlüsse der Pendelleuchte an und fixieren Sie die Basis **C** auf der Montageplatte **D** mit den seitlichen Schrauben.

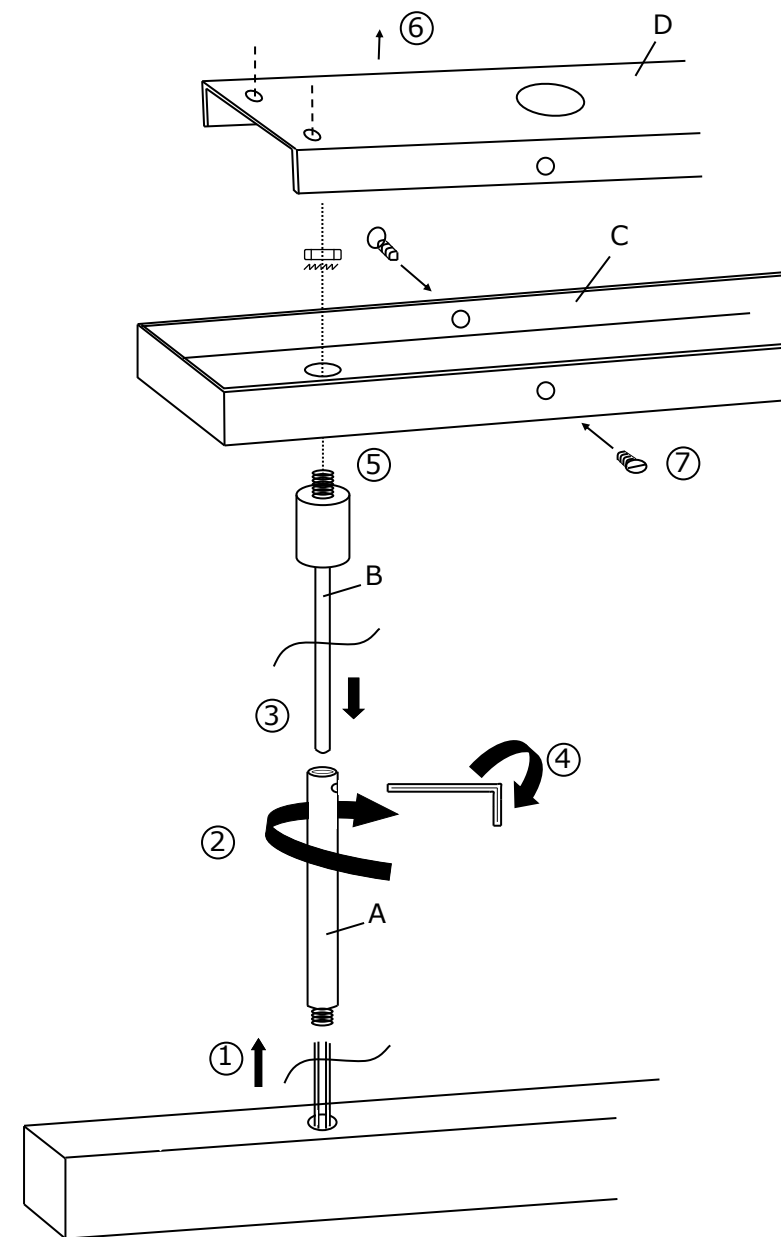

POLARIUS





Fabricant : DAVIDTS LIGHTING – Bruxelles – Belgique – www.davidts.com

Mode d'emploi et conseils de sécurité (à lire et à conserver)

Ce luminaire est fabriqué selon les directives et les normes européennes relatives à la qualité et à la sécurité des appareils d'éclairage. Une déclaration de conformité CE est téléchargeable sur notre site.

Description du luminaire

Luminaire à fixer au mur ou au plafond. Une photo, un dessin et une description plus complète du luminaire sont disponibles sur notre site.

Protection de l'Environnement

Nos emballages sont constitués à 100% de matériaux recyclables ou réutilisables. Les ampoules usagées sont à déposer à la déchetterie. L'appareil est constitué essentiellement de laiton massif. Ce métal ainsi que d'autres éléments sont entièrement recyclables. En fin de vie, si vous déposez cet appareil à la déchetterie, chaque métal sera fondu et réintégré dans du métal neuf.

Installation du luminaire

Ce luminaire est destiné à un usage intérieur, il doit être installé à l'abri de l'humidité, des éclaboussures et à l'écart de sources de chaleur. Il peut être placé sur toute surface inflammable. Avant de débiter l'installation, veillez à ce que votre installation électrique soit hors tension. Fermer seulement votre interrupteur mural n'est pas suffisant et reste dangereux.

Ensuite, déballez soigneusement chaque élément qui compose le luminaire.

Tous nos luminaires sont fixés au mur ou au plafond au moyen d'une patère de fixation (placement au moyen de vis et de chevilles, non fournies). Pour installer certains de nos luminaires, une notice de montage plus détaillée est jointe à ce document. Lisez-la scrupuleusement avant de commencer l'installation. Si vous avez un doute concernant l'installation de ce luminaire, consultez un électricien qualifié.

Placement ou remplacement d'une ampoule

Veillez à ce que votre installation électrique soit hors tension pendant cette opération. Si nécessaire, laissez l'ancienne ampoule se refroidir pendant 10 minutes avant de la retirer. Placez sans forcer la nouvelle ampoule dans la douille. Ne la touchez pas directement avec vos doigts mais par l'intermédiaire d'un chiffon (les marques de doigts peuvent réduire la durée de vie d'une ampoule). Soyez toujours attentif, pour le choix d'une ampoule, à ne jamais dépasser la puissance (W) maximale autorisée, indiquée sur les étiquettes du luminaire. Si une ampoule LED, fixée dans ce luminaire est défectueuse, veuillez contacter votre distributeur.

Entretien de votre luminaire

Des dépôts apparaissent sur votre luminaire, ils sont dus à des particules de fumée ou de poussières qui, présentes dans l'air, sont attirées par la chaleur dégagée par l'ampoule. Pour l'entretien, laissez refroidir le luminaire (10 minutes) et veillez à ce que votre installation électrique soit hors tension. Nettoyez l'armature avec un essuie-tout imbibé d'un produit pour nettoyer les vitres. N'utilisez jamais de produits abrasifs, corrosifs ou dilutifs. Ne plongez pas le luminaire dans l'eau. Si les fils électriques de ce luminaire sont endommagés, ils doivent être remplacés par un électricien qualifié. Ce luminaire ne doit pas être modifié, cela peut rendre son utilisation dangereuse.