

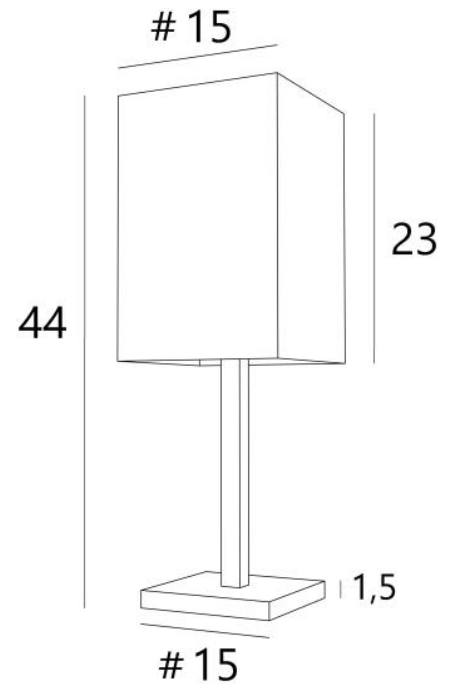

TASJA 1



TASJA 1 en bronze léger avec abat-jour en Jacinthe Naturelle (matière de catégorie 5)



Une belle lampe à poser sur un meuble ou sur une étagère

TASJA 1 est une petite lampe, avec un abat-jour carré, qui est plaisante à regarder. Un design réussi et un savoir-faire exceptionnel

Une lampe admirable, rehaussée par un choix de finitions toutes remarquables

Parmi notre large gamme de tissus, de matières et de couleurs, vous n'aurez aucun mal à choisir l'abat-jour qui convient à votre intérieur

DIMENSIONS HORS-TOUT

H44cm #15cm

BASE

Socle en laiton massif : #15 x 1,5cm

DONNÉES TECHNIQUES

Une douille E27 avec bague. Avec une douille E27, rien de plus aisé que de changer l'ampoule LED

Un cordon électrique : interrupteur à 25cm du socle ensuite fiche à 150cm

Lampe montée sur une base solide et lourde pour une stabilité exceptionnelle

FINITIONS DES MÉTAUX DISPONIBLES ET CODES



25 - Laiton satiné - 2380 025



28 - Bronze léger - 2380 028



29 - Bronze griffé - 2380 029

ABAT-JOUR : DIMENSIONS & CODE

#15 - 15 - 23cm

Code: 2380 + code tissu

Nous proposons plus de 180 tissus, matières et couleurs pour les abat-jour

