

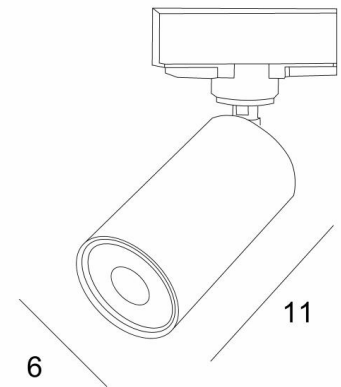

SPOT DEIMOS sur rail



RAIL DEIMOS + SPOTS en laiton satiné et en bronze griffé. Finitions du métal : codes 25 & 29



SPOT DEIMOS sur RAIL est un spot cylindrique monté sur un adaptateur universel pour rail 230V. Ce spot est admirable, il est élégant et il a une belle présence. Incontournable pour ajouter plus de luminosité à votre intérieur. Pour augmenter son efficacité, il existe sur le marché des ampoules GU10 de très grande puissance et dimmables.

DEIMOS est un spot cylindrique de grande taille qui englobe complètement l'ampoule GU10. Une bague noire décorative se place autour et à l'arrière de l'ampoule. Il est monté sur une rotule intégrée dans le cylindre du spot. Fabriqué traditionnellement à la main par des artisans experts dans le travail du laiton, ce luminaire est proposé dans de nombreuses finitions, toutes remarquables.

Nous pouvons vous fournir les rails, les alimentations et les accessoires dans divers coloris.

DIMENSIONS HORS-TOUT

Ø6cm L11cm

DONNÉES TECHNIQUES

Spot monté sur une rotule 360°

La rotule est fixée sur un adaptateur universel

Ce spot est prêt à être placé directement sur un rail universel de 230V

Une douille GU10

Une bague noire décorative à placer autour et à l'arrière de l'ampoule

Dimensions du spot : Ø6cm L11cm

Pas de convertisseur, ce spot est dimmable

Utilisation obligatoire d'une ampoule LED (sécurité)

FINITIONS DES MÉTAUX DISPONIBLES ET CODES



01 - Blanc structuré - 5140 001

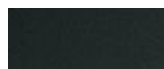

02 - Noir structuré - 5140 002



25 - Laiton satiné - 5140 025



28 - Bronze léger - 5140 028



29 - Bronze griffé - 5140 029



33 - Nickel satiné - 5140 033



LIGHTING COLLECTION