

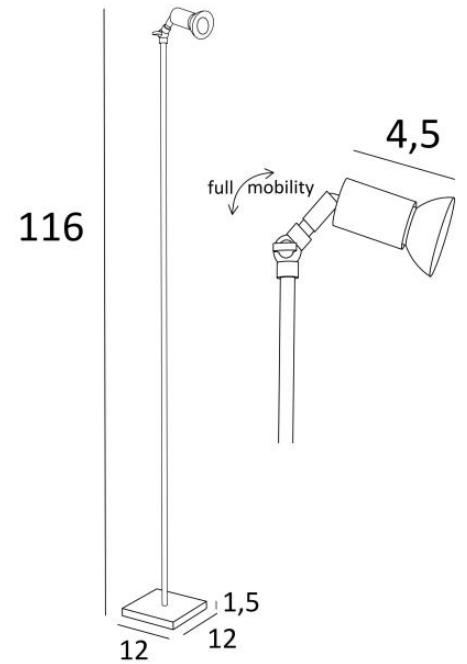

STARLIGHT 2



STARLIGHT 2 en nickel satiné



STARLIGHT est une petite liseuse avec spot

La double rotule à l'arrière du spot permet une mobilité dans toutes les directions vers le haut et vers le bas

Elle est équipée pour une ampoule GU10 et d'un variateur installé sur le cordon électrique

Luminaire efficace et multifonction

DIMENSIONS HORS-TOUT

H116cm #12cm

BASE

Socle en laiton massif : #12 x 1,5cm

DONNÉES TECHNIQUES

Une douille GU10

Avec ses deux rotules, le spot peut être dirigé dans toutes les directions

Dimensions du spot : L4,5cm Ø3cm

Liseuse dimmable

Un cordon électrique : variateur au pied à 25cm du socle ensuite fiche à 150cm

Utilisation obligatoire d'une ampoule LED (sécurité)

FINITIONS DES MÉTAUX DISPONIBLES ET CODES



25 - Laiton satiné - 3672 025



28 - Bronze léger - 3672 028



29 - Bronze griffé - 3672 029



33 - Nickel satiné - 3672 033



LIGHTING COLLECTION