

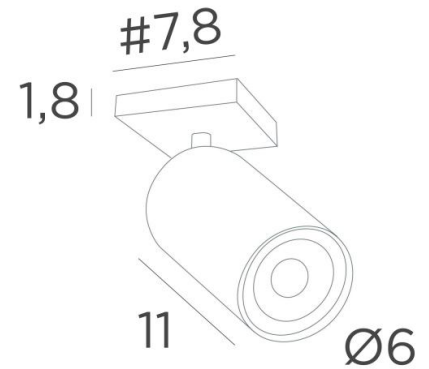

## DEIMOS S1 #



DEIMOS S1 # en laiton satiné. Finition du métal : code 25



**DEIMOS S1 #** est un spot placé sur une base carrée. Ce spot est admirable, il est élégant et il a une belle présence. Facile à installer, il est incontournable pour ajouter plus de luminosité à votre intérieur

**DEIMOS** est un spot cylindrique de grande taille qui englobe complètement l'ampoule GU10. Une bague noire décorative se place autour et à l'arrière de l'ampoule. Il est monté sur une rotule intégrée dans le cylindre du spot. Fabriqué artisanalement, il est proposé dans de nombreuses finitions, toutes remarquables

### DIMENSIONS HORS-TOUT

H10→14cm

**BASE** : #7,8 x 1,8cm

### DONNÉES TECHNIQUES

Un spot GU10 monté sur rotule 360°







Une bague noire décorative à placer autour et à l'arrière de l'ampoule

Ce plafonnier est dimmable et fonctionne directement sur le 230V, sans convertisseur

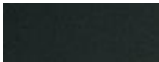
Utilisation obligatoire d'une ampoule LED (sécurité)

Une patère pour fixer la base au plafond ([plan en PDF](#))

### FINITIONS DES MÉTAUX DISPONIBLES ET CODES

	01 - Blanc structuré - 5126 001
	02 - Noir structuré - 5126 002
	25 - Laiton satiné - 5126 025
	28 - Bronze léger - 5126 028
	29 - Bronze griffé - 5126 029
	43 - Noir structuré & Nickel satiné - 5126 043
	45 - Noir structuré & Laiton satiné - 5126 045
	51 - Chrome satiné & Chrome poli - 5126 051

