

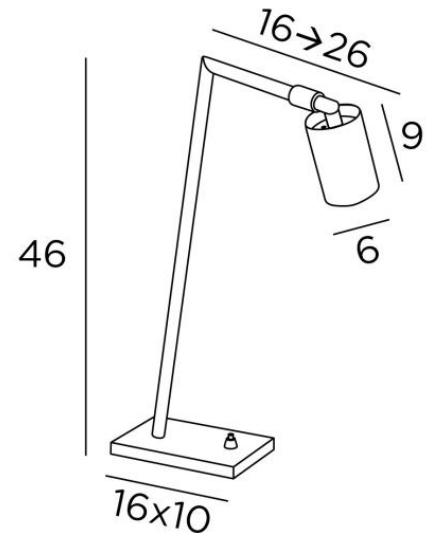

ZOSCA



ZOSCA en bronze griffé et laiton satiné. Finitions du métal : code 95



ZOSCA est une petite lampe de chevet ou de bureau originale. Elle est équipée d'un spot mobile qui permet d'éclairer dans toutes les directions. Le spot est équipé d'une ampoule GU10, entièrement intégrée dans le spot. Une liseuse est associée à ce luminaire, voir [BAKI](#)

DIMENSIONS HORS-TOUT

H46cm L24→34cm

BASE

Base en laiton massif : 16 x 10 x 1,5cm

DONNÉES TECHNIQUES

Une douille GU10

Une bague noire décorative à placer derrière et autour de l'ampoule

Le spot est orientable. Dimensions du spot : Ø6cm L9,2cm

Un interrupteur poussoir sur le socle. Un cordon électrique de 150cm avec fiche

Utilisation obligatoire d'une ampoule LED (sécurité)

FINITIONS DES MÉTAUX DISPONIBLES ET CODES



25 - Laiton satiné - 2985 025



28 - Bronze léger - 2985 028



29 - Bronze griffé - 2985 029



51 - Chrome satiné & Chrome poli - 2985 051



93 - Bronze griffé & Nickel satiné - 2985 093



95 - Bronze griffé & Laiton satiné - 2985 095



LIGHTING COLLECTION