

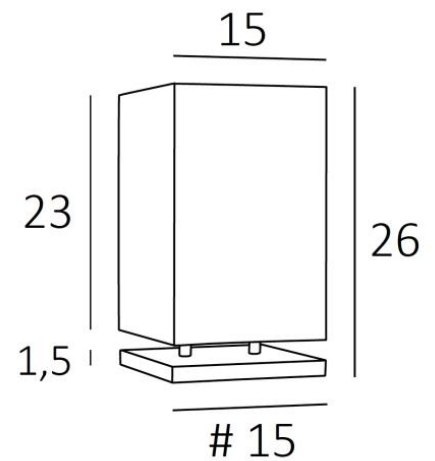

## NAOS 2



NAOS 2 en bronze griffé avec abat-jour en Jacinthe Naturelle (matière de catégorie 5)



**NAOS 2** est une petite lampe à poser avec abat-jour carré

Une jolie ambiance lumineuse à déposer dans une bibliothèque ou sur une étagère, elle peut également servir de lampe de chevet

Avec le grand choix de matières et de couleurs que nous vous proposons, vous n'aurez aucune peine à choisir l'abat-jour qui embellira cette lampe et votre intérieur

Ce luminaire est proposé dans une taille plus petite, voir [NAOS 1](#)

### DIMENSIONS HORS-TOUIT

H26cm #15cm

### BASE

#15 x 1,5cm

### DONNÉES TECHNIQUES

Une douille E27 avec bague

Un cordon électrique : interrupteur à 25cm du socle ensuite fiche à 150cm

### FINITIONS DES MÉTAUX DISPONIBLES ET CODES



28 - Bronze léger - 2355 028



29 - Bronze griffé - 2355 029



32 - Chrome satiné - 2355 032

### ABAT-JOUR : DIMENSIONS & CODE

#15 - 15 - 23cm

Code: 2355 + code tissu

Nous proposons plus de 180 tissus, matières et couleurs pour les abat-jour

