

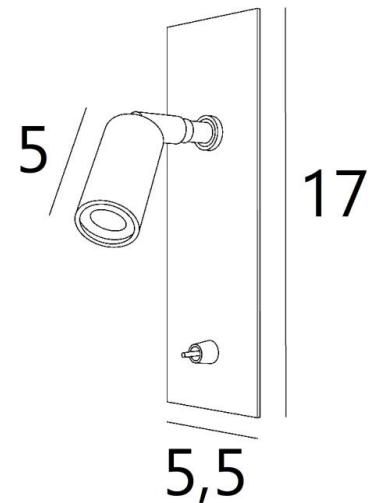

TINOS



PAROS in leicht Bronze. Metalloberfläche Code: 28



TINOS IST SO KONZIPIERT, DASS SIE NUR AUF EIN KOPFTEIL GESTELLT WERDEN KANN

TINOS ist eine im Schlafzimmer nicht wegzudenkende Leseleuchte, die nur auf einem Kopfteil des Bettes platziert wird und eine dezente Beleuchtung ermöglicht, um den Partner nicht zu stören

TINOS ist eine minimalistische Leseleuchte mit einem schwenkbaren Spot, der auf einem Kugelgelenk und auf einer dekorativen Platte ohne sichtbare Schrauben montiert ist. Der Konverter wird hinter der dekorativen Platte in einem rechteckigen Ausschnitt platziert, der zuvor in Ihr Kopfteil eingearbeitet wurde. Effizient, dank der in den Spot integrierten LED-Lampe verbreitet er ein warmes, konzentriertes Licht

GESAMTABMESSUNGEN

H17cm L5,5cm |→8cm

TECHNISCHE DATEN

Eine Power-LED integriert in den Spot:

Verbrauch 1W Helligkeit 119lm Farbtemperatur 2700°K

Konverter: 14-230V 50-60Hz 350mA

Wandleuchte nicht dimmbar

Spot auf einem Kugelgelenk montiert, das in alle Richtungen schwenkbar ist

Abmessungen Spot: L5cm Ø2,5cm

Ein Hebelschalter

INSTALLATION

Bohren Sie in Ihr Kopfteil einen rechteckigen Ausschnitt von 35mm auf einer Höhe von 120mm

Schließen Sie Ihre Stromzufuhr (230V) an den Konverter (Driver) an

Schrauben Sie den kleinen Ring ab, der den unteren Teil des Kugelgelenks des Spots umgibt (in der Nähe der dekorativen Platte)

Schrauben Sie die Schalterabdeckung ab, die beiden Platten sind voneinander getrennt

Drehen Sie die beiden Platten am Spot um 90°, sodass Sie die erste Platte am Kopfende des Bettes befestigen können und anschließend die dekorative Platte wieder anbringen können, indem Sie den Ring und die Schalterabdeckung schließen

VERFÜGBARE METALL-OBERFLÄCHEN UND CODES



25 - Gebürstet Messing - 1625 025



28 - Leicht Bronze - 1625 028



29 - Gebürstet Bronze - 1625 029



32 - Gebürstet Chrom - 1625 032



LIGHTING COLLECTION