

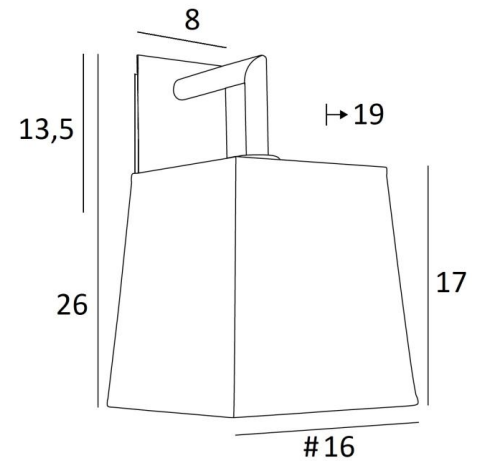

EDFOU 2 #



EDFOU 2 in gebürstet Bronze mit Lampenschirm Jacinthe Miel Noir
(Material Kategorie 5)



Die **EDFOU 2 #** ist eine schlichte Wandleuchte mit einem eckigen Lampenschirm
Es ist harmonisch und seine Eleganz macht es leicht, einen Platz in einer Einrichtung zu finden
Diese Leuchte, ganz aus Messing, ist mit schönen Ausführungen präsentiert
Für den Lampenschirm, der eine warme Atmosphäre und eine schöne Helligkeit schafft, schlagen wir
Ihnen vor, zwischen vielen Stoffen, Materialien und Farben zu wählen
Ein kleineres Modell existiert, siehe **EDFOU 1 #**

GESAMTABMESSUNGEN

H26cm L16cm |→19cm

BASIS

Platte : 8 x 13,5cm

Gehäuse : 6 x 11,5 x 2cm

TECHNISCHE DATEN

Eine E27 Fassung mit Ring

Dimmbare Wandleuchte

Eine Fixierungsplatte zur Befestigen der Box an der Wand ([PDF-Plan](#))

VERFÜGBARE METALL-OBERFLÄCHEN UND CODES



29 - Gebürstet Bronze - 1126 029



32 - Gebürstet Chrom - 1126 032

LAMPENSCHIRM : AFMESSUNGEN & CODE

#13 - 16 - 17cm

Code: 1326 + stoffcode

Wir schlagen vor mehr als 150 Stoffe/Farben für Lampenschirme.

