

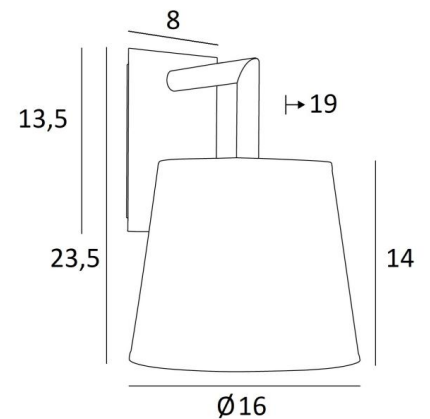

EDFOU 2 o



EDFOU 2 in gebürstet Bronze mit Lampenschirm in Stone Calcite (Stoffe aus Kategorie 4)



Die **EDFOU 2 o** ist eine schlichte Wandleuchte mit einem runden, konischen Lampenschirm. Es ist harmonisch und seine Eleganz macht es leicht, einen Platz in einer Einrichtung zu finden. Diese Leuchte, ganz aus Messing, ist mit schönen Ausführungen präsentiert. Für den Lampenschirm, der eine warme Atmosphäre und eine schöne Helligkeit schafft, schlagen wir Ihnen vor, zwischen vielen Stoffen, Materialien und Farben zu wählen. Ein kleineres Modell existiert, siehe [EDFOU 1 o](#).

GESAMTABMESSUNGEN

H23,5cm L16cm |→19cm

BASIS

Platte : 8 x 13,5cm

Gehäuse : 6 x 11,5 x 2cm

TECHNISCHE DATEN

Eine E27 Fassung mit Ring

Dimmbare Wandleuchte

Eine Fixierungsplatte zur Befestigung der Box an der Wand ([PDF-Plan](#))

VERFÜGBARE METALL-OBERFLÄCHEN UND CODES



28 - Leicht Bronze - 1126 028



29 - Gebürstet Bronze - 1126 029



32 - Gebürstet Chrom - 1126 032

LAMPENSCHIRM : AFMESSUNGEN & CODE

Ø12 - 16 - 14cm

Code: 1126 + Stoffcode

Wir schlagen vor mehr als 180 Stoffe/Materialien/Farben für Lampenschirme

